



JOSEPHS-HOSPITAL
WARENDORF

FÜHRUNGSGRUNDSÄTZE

Unser Kurs für Führungskräfte





UNTERNEHMENSKULTUR



FÜHRUNGSKOMPETENZ



**PERSONALFÜHRUNG
UND -ENTWICKLUNG**



KOMMUNIKATION



**WIRTSCHAFTLICHKEIT UND
NACHHALTIGKEIT**

EINLEITUNG

Die nachfolgenden Führungsgrundsätze sind abgeleitet aus dem Leitbild des Josephs-Hospitals Warendorf, welches im Jahr 2011 in einem mehrmonatigen Beratungsprozess entstanden ist.

Wir sind uns bewusst, dass niemand von uns die Führungsgrundsätze täglich vollständig erfüllt, gleichwohl sind sie die Leitplanken unserer täglichen Führungsarbeit, an denen wir gemessen werden.

Wir Führungskräfte verpflichten uns, die nachfolgenden Führungsgrundsätze zu akzeptieren, anzunehmen und zu leben.

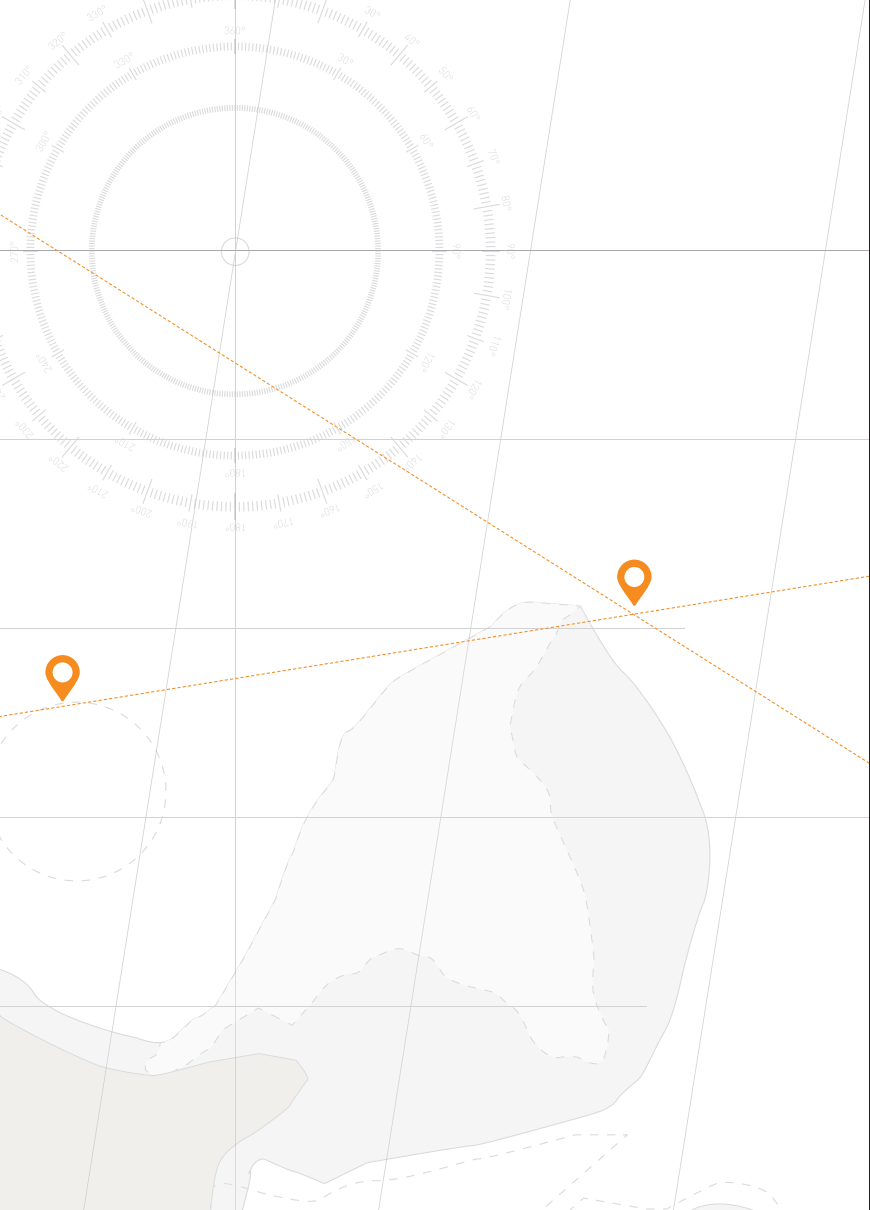

FÜHRUNGS-PATENT

Vorname, Name

Position

Registerhafen

Warendorf, den



Unterschrift Betriebsleitung

Unterschrift Führungskraft



UNTERNEHMENS- KULTUR

- Wir leben einen respektvollen, wertschätzenden Umgang miteinander vor.
- Durch vorbildhaftes Verhalten fördern wir die Identifikation der Mitarbeiter mit ihren Aufgaben und die Loyalität zum Josepchs-Hospital.
- Wir sind uns unserer Verantwortung bewusst und gestalten aktiv die Umsetzung unseres Leitbilds.
- Wir reflektieren regelmäßig unser Verhalten, auch im Hinblick auf die Einhaltung dieser Führungsgrundsätze.
- Bestehende Konflikte werden von uns angesprochen, sachlich analysiert und Lösungen entwickelt.
- Wir gehen mit Fehlern offen um und sehen die Chance, aus Fehlern zu lernen.
- Wir sorgen für Arbeitsbereiche, die sicher, sauber und übersichtlich gestaltet sind, um eine Verbesserung von Arbeitsprozessen zu ermöglichen.
- Das Unternehmensinteresse steht über Abteilungs- und Einzelinteressen.





FÜHRUNGSKOMPETENZ

- Wir kennen die Bandbreite unterschiedlicher Führungsstile und setzen sie mitarbeiter- und situationsgerecht ein.
- Wir kümmern uns aktiv um die Erlangung geforderter Führungskompetenzen und fördern diese.
- Instrumente zur Lösung von Aufgaben, Problemen und Herausforderungen werden von uns regelmäßig und sicher angewendet.
- Wir treffen Entscheidungen im Rahmen unserer Entscheidungskompetenz.

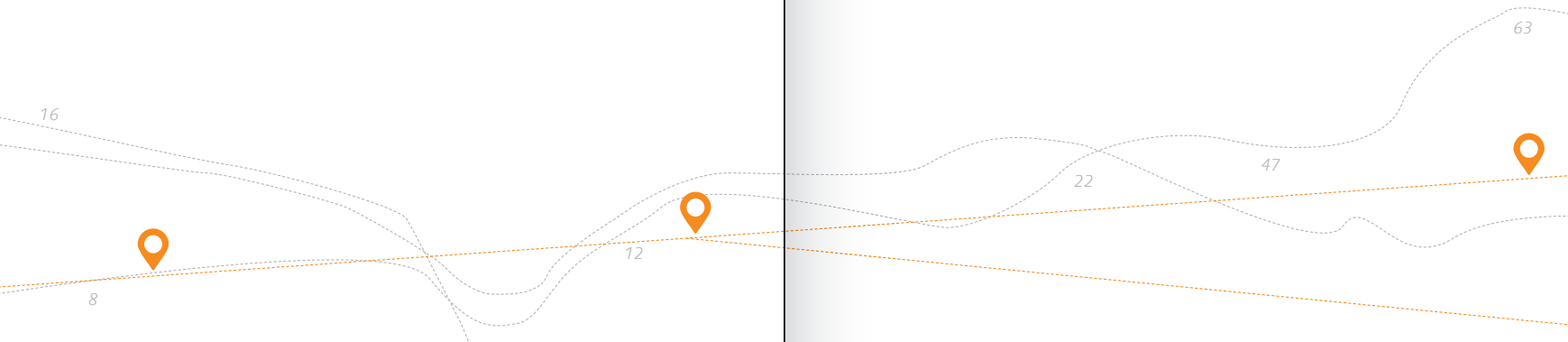



PERSONALFÜHRUNG UND -ENTWICKLUNG

- Wir erweitern regelmäßig unsere Perspektive, z. B. indem wir jährlich in einem anderen Aufgabenfeld des Josephi-Hospitals hospitieren.
- Sachlich-konstruktive Kritik sehen wir als Element der Persönlichkeits- und Unternehmensentwicklung.
- Führungskräfte delegieren und begleiten Aufgaben in ausreichendem, sinnvollem und verantwortlichem Maße.
- Wir kennen die Arbeitsweise und Arbeitsergebnisse unserer Mitarbeiter, beurteilen diese und unterstützen sie mit Lob, Korrekturen und Maßnahmen. Das Verantwortungsbewusstsein der Mitarbeiter fördern wir.

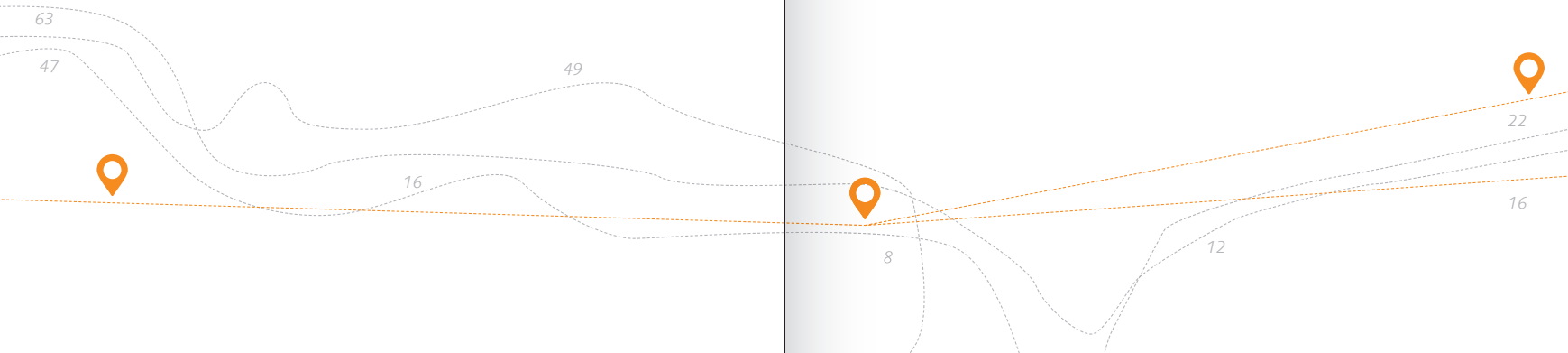



KOMMUNIKATION

- Wir Führungskräfte sind uns bewusst, dass wir das Unternehmen nach außen repräsentieren und tragen aktiv zu einem positiven Bild bei.
- Wir informieren unsere Mitarbeiter regelmäßig über die Ziele und Entwicklungen des Josephs-Hospitals und der Abteilung. Gleichzeitig verpflichten wir uns, selbst Informationen einzuholen.
- Wir sind offen für neue Ideen und fördern die Kreativität unserer Mitarbeiter.
- Wir fördern den Dialog mit unseren Mitarbeitern. Dies zeigt sich im gegenseitigen Zuhören und sich Zeit nehmen. Jährliche Mitarbeitergespräche sind dabei ein wichtiges Element.
- Wir halten zeitliche und inhaltliche Verabredungen ein, notwendige Veränderungen kommunizieren wir frühzeitig.





WIRTSCHAFTLICHKEIT UND NACHHALTIGKEIT

- 📍 Wir Führungskräfte sorgen für eine qualitativ hochwertige Patientenversorgung bei gleichzeitigem wirtschaftlichen Erfolg. Um dies zu erreichen, streben wir Haus-, Abteilungs- und Mitarbeiterziele an.
- 📍 Wir übernehmen Verantwortung für das Qualitätsmanagement und die Anwendung des kontinuierlichen Verbesserungsprozesses.
- 📍 Der Umgang mit Kennzahlen ist uns vertraut.

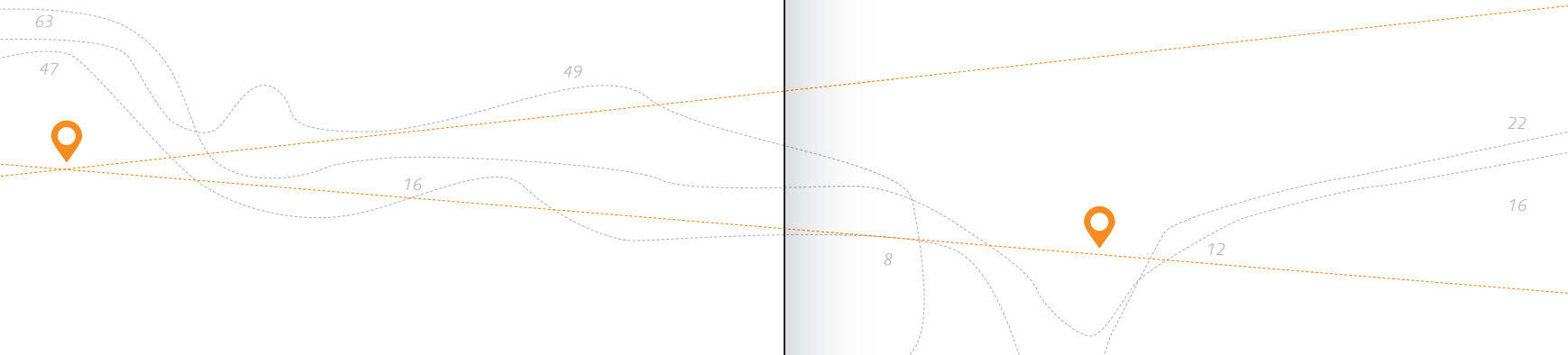

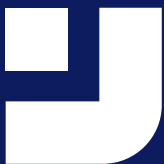

JOSEPHS-HOSPITAL
WARENDORF



Josephs-Hospital Warendorf

Am Krankenhaus 2
48231 Warendorf
Telefon 02581/20-0
Telefax 02581/20-1003
info@jhwaf.de
www.jhwaf.de